

FRAISE-UGV-MD-E2-+-EZI-DUR-POUR-MÉTAUX-DURS · ENDMILL-FOR-HSC-E2-+-EZI-DUR- · SCHAFTFRÄSER- HSC-HM-E2-+-EZI-DUR-

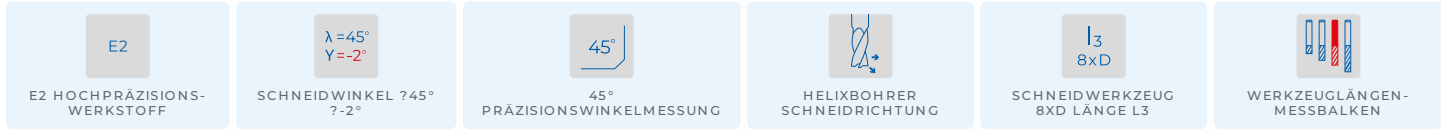

SWISS MADE

23141X-8 Version vom 21.06.2026



WERKSTOFFKOMPATIBILITÄT

●●● Ausgezeichnet (3/3) ●●○ Gut (2/3) ●○○ Möglich (1/3) ○○○ Nicht empfohlen

| WERKSTOFF | SPEZIFIKATION | GRP | 23141X-8 |
|--|------------------------------|-----|----------|
| Legierte und unlegierte Stähle Unlegierte Stähle | Rm < 450 N/mm ² | 1a | ●○○ |
| | Rm 450–700 N/mm ² | 1b | ●○○ |
| | Rm 700–900 N/mm ² | 1c | ●○○ |
| | Rm > 1200 N/mm ² | 1d | ●●● |
| Rostfreie Stähle Rostfreie Stähle | Rm < 650 N/mm ² | 2a | ●○○ |
| | Rm 650–950 N/mm ² | 2b | ●○○ |
| | Rm > 950 N/mm ² | 2c | ●○○ |
| Gehärtete Stähle Gehärtete Stähle | 44–56 HRC | 3a | ●●● |
| | 57–67 HRC | 3b | ●●● |
| Exotische Werkstoffe Speziallegierungen | < 32 HRC | 4a | ●●● |
| | > 32 HRC | 4b | ●●● |
| Graphit Industriegrphit | | 5 | ●○○ |
| Gusseisen Grau- / Kugelgraphitguss | < 32 HRC | 6a | ●○○ |
| | > 32 HRC | 6b | ●○○ |
| Titan Titanlegierungen | Rm < 600 N/mm ² | 7a | ●○○ |
| | 600 < Rm N/mm ² | 7b | ●●○ |
| Nickellegierungen Inconel, Hastelloy | Rm < 1000 N/mm ² | 8a | ●●● |
| | Rm > 1000 N/mm ² | 8b | ●●● |
| Kupfer, Messing, Bronze Kupferbasis | Rm < 850 N/mm ² | 9a | ○○○ |
| | Rm > 850 N/mm ² | 9b | ○○○ |
| Aluminium Aluminiumlegierungen | Si < 0.5% | 10a | ○○○ |
| | 0.5% < Si < 5% | 10b | ○○○ |
| | Si > 5% | 10c | ○○○ |
| Kunststoffe Technische Kunststoffe | Thermoplast | 11a | ○○○ |
| | Duroplast | 11b | ○○○ |
| Verbundwerkstoffe Faserverbundwerkstoffe | Glasfaser / GFK | 12a | ○○○ |
| | Kohlefaser / KFK | 12b | ○○○ |
| Edelmetalle Gold, Platin, Silber | Gold | 13a | ○○○ |
| | Platin | 13b | ○○○ |

TECHNISCHE ZEICHNUNG

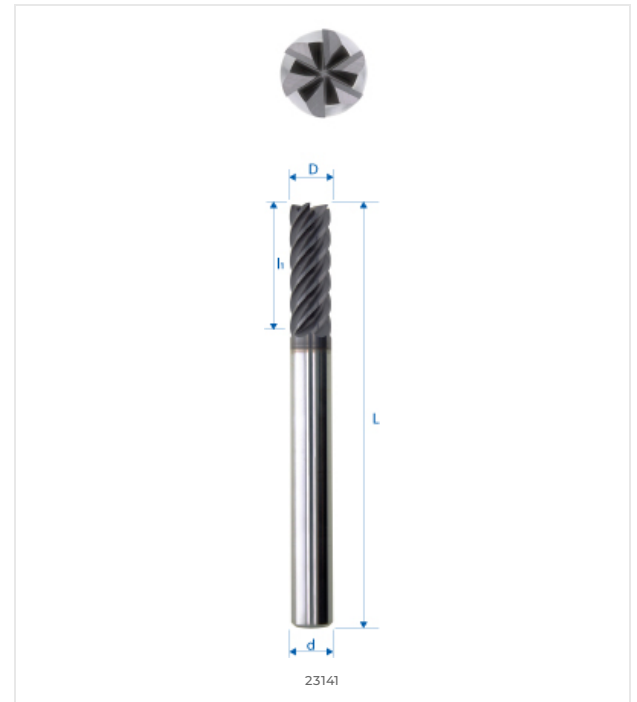

ABMESSUNGEN

| NENNMASSE | |
|---------------|-------|
| D (0 / -0.01) | 8 mm |
| d (h5) | 8 mm |
| L | 82 mm |
| l1 | 24 mm |
| l3 | – |
| d3 | – |
| R | – |
| e | – |
| Z | 6 |
| Fase K | 0.08 |
| w° collision | – |



E-SHOP / EZI CUT
eskenazi.ch/eshop/2314IX-8

© 2026 Eskenazi SA — Carouge, Genève
Alle Rechte vorbehalten